

Gamme

Rotovib

Roto 10

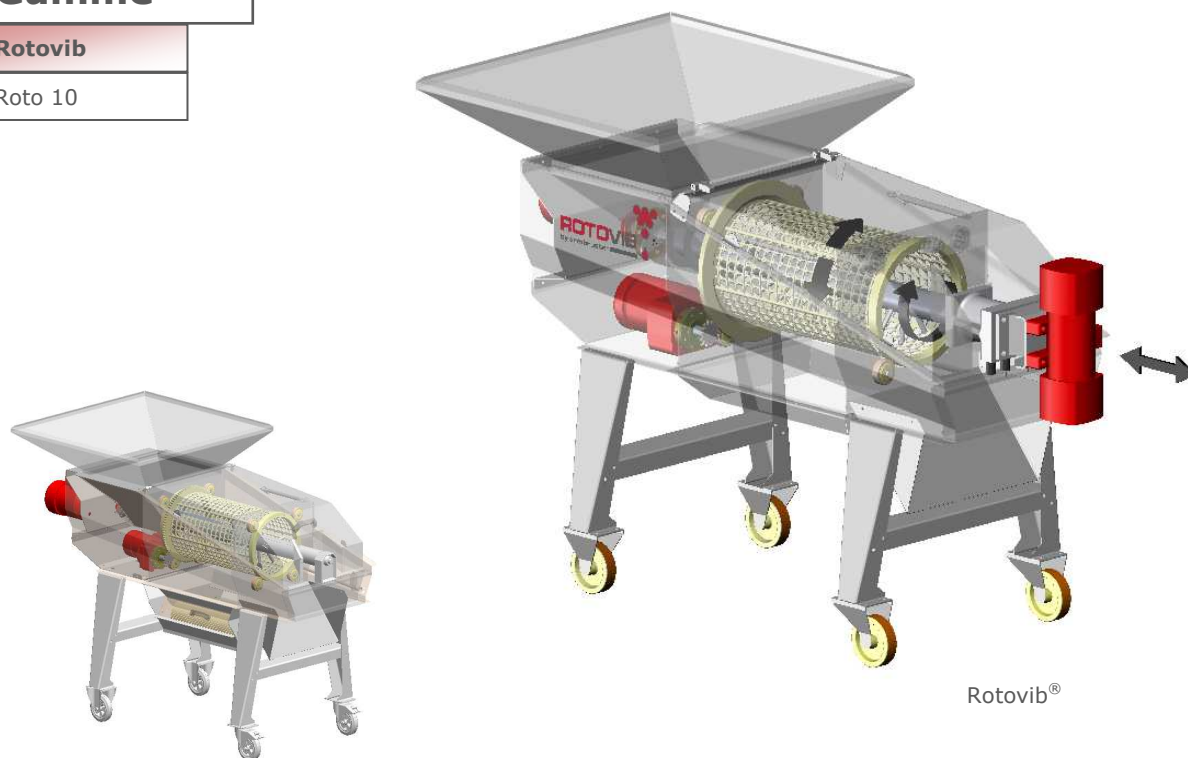

Roto10
Système breveté par Armbruster

Un nouveau concept d'égrappoir Axe du hérissé vibrant Réduit de 40% à 50% le taux de baies écrasées Capacité 2 à 10 T/H



Simple

- S'utilise comme un égrappoir classique
- Réglages rapides – Résultats visibles



Efficace

- **Vibration linéaire du hérissé 2 à 4 mm**
- **Réduction de 50 à 60% de sa vitesse de rotation**
- **Les baies mûres restent intactes**
- Les rafles sont mieux évacuées



Convivial

- Cage plastique – Plusieurs modèles disponibles selon le type de vendange
- Tous les mouvements sont réglables par le Viticulteur

Vaucher Beguet

Rotovib®

Description

- Un matériel entièrement réalisé en INOX 304
- Trémie 1000*1042*240 mm avec une vis de gavage assurant une entrée progressive dans la cage

Cage

- Cage plastique facilement nettoyable
- Segmentation standard de la cage : 28-22 mm. En option 28-28 / 22-22 / 16-16
- Rotation possible sens horaire - anti-horaire ou cage arrêtée
- Moteur 1.9 Kw vitesse fixe

Hérisson

- Sens de rotation anti-horaire (en regardant depuis la trémie)
- La vitesse de rotation est pilotée par un variateur de fréquence
- Moteur 0.85 Kw
- Un moteur vibrant et un accouplement flottant permettent de faire vibrer le hérisson selon son axe avec une amplitude de 2 à 4 mm.
- Vibrations réglables par un variateur de fréquence
- Moteur vibrant 0.45 Kw

Un nouveau concept pour des résultats spectaculaires

Sur le Rotovib® tous les mouvements sont contrôlés par le Viticulteur qui peut ainsi rapidement déterminer les meilleurs réglages en fonction du cépage et de l'état de sa vendange.

L'énergie apportée par la vibration du hérisson facilite l'égrappage et réduit les contraintes mécaniques encaissées par les grappes. **Avec certaines variétés il est possible de stopper la rotation de la cage tout en assurant un parfait égrappage !**

Il en résulte **un taux de baies écrasées inférieur de 40 à 50%** dans les essais comparatifs avec les meilleurs égrappoirs du marché

Le Rotovib® est l'outil indispensable avant tout système de tri automatique de vendange égrappée. **Plus de 50 Rotovib® en production en Californie dont 50% alimentent des Lignes Mistral**, le système de tri automatique breveté par **Vaucher Beguet**.

Caractéristiques techniques

	Capacité	L	P	H	Hauteur Alimentation	Hauteur Baies	Hauteur Rafles
Rotovib®	2 à 10 T/H	2300	1042	765	1364 2034	513 1183	348 1018
Roto10	2 à 10 T/H	2300	1042	765	1364 2034	513 1183	348 1018

* Autres hauteurs disponibles – Dimensions en mm

Distribué par notre Partenaire

Vaucher Beguet

01400 SULIGNAT – FRANCE

TEL : +33/ (0) 474 556 626

FAX : +33/ (0) 474 556 532

info@vaucherbeguet.com

www.vaucherbeguet.com